

MANUEL D'UTILISATION

USER MANUAL

EOLIS 3000



GENERALITES / GENERAL POINTS

Afin d'assurer les conditions de qualité, de précision et de sécurité, l'utilisateur doit lire attentivement et se conformer aux règles de montage et d'utilisation indiquées dans ce présent manuel.

A la réception de l'appareil, vérifier qu'il n'a subi aucun dommage durant le transport.

Il n'y a pas de fusible de protection de l'alimentation dans le convertisseur, il faudra donc en prévoir un externe. Les opérations de manutention et de maintenance devront être effectuées uniquement par du personnel qualifié et autorisé.

Toute ouverture de produit entraîne immédiatement l'annulation de la garantie.

Si un appareil ne peut plus être utilisé dans les conditions de sécurité optimales, il doit être mis hors service et protégé contre toute utilisation par inadvertance, avant d'être retourné chez JM Concept.

Les réparations se font uniquement dans nos locaux. Toute installation ne correspondant pas aux impératifs de montage entraîne l'annulation de la garantie

Fixation de l'embase sur le rail DIN

L'embase doit être montée verticalement sur un rail DIN placé à l'horizontal.

Engager la partie supérieure de l'encoche sur le dessus du rail et pousser l'embase par le bas jusqu'à ce que le crochet en plastique effectue le verrouillage.

En cas de température > 40°C ou si le rail DIN est monté en position verticale, un espace de 5mm entre 2 convertisseurs est recommandé.

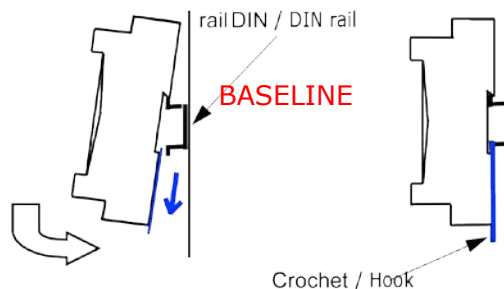

Pour retirer l'embase du rail DIN, tirer le crochet en plastique vers le bas avec un tournevis, et tirer l'embase vers soi.

Avant d'effectuer la mise en place ou le retrait de l'embase sur le rail DIN, il est fortement recommandé de mettre hors tension l'embase et de retirer les produits.

Mise en place du convertisseur sur l'embase

Lorsque le raccordement de l'alimentation, des sorties, de l'entrée est fait, le convertisseur peut être installé sur son embase. Merci de vérifier :

- que le convertisseur est dans le bon sens et l'insérer dans la fente de l'embase jusqu'à ce que le convertisseur soit encliqueté en haut et en bas.

PRECAUTION

Avant de retirer un appareil de son embase, il faut appuyer sur le bouton bleu pour déverrouiller l'appareil.

Le raccordement du boîtier 22,5mm se fait au moyen de bornes à vis réparties en 2 rangées de 3 bornes repérées de 1 à 6, en haut ; et de 2 rangées de 3 bornes repérées de 7 à 12, en bas.

Le raccordement du boîtier 45mm se fait au moyen de bornes à vis réparties en 2 rangées de 6 bornes repérées de 13 à 18 et de 1 to 6, en haut ; et de 2 rangées de 6 bornes repérées de 19 à 24 et de 7 à 12, en bas.

To keep quality, precision and security conditions, user should carefully read and conform to assembly rules and to use described in this user's guide.

On device delivery, please verify that it has undergone no damage during transport.

There is no power supply protection fuse in the transducer, it will be necessary to forecast an external. Handling or maintenance operations should only be carried out by qualified and authorized staff.

Once product is opened, it immediately invalidates the guarantee.

If a device can no longer be use with optimal safety conditions, it should be put of order and protected against any inadvertent use, before it is returned to JM Concept.

All repairs are made solely in our factory. The installation must correspond with the assembly imperatives in order to ensure the validation of guarantee.

Base plate fixing on the rail DIN

The base plate has to be vertically installed on a symmetrical DIN rail placed in horizontal position.

Engage top of notch on top of rail and push base plate on bottom until plastic hook makes locking.

In case of operating temperature over 35°C or if DIN rail is in vertical position mounted, 5mm between 2 transducers is Recommended.

To remove base plate of DIN rail, pull plastic hook downward with a screwdriver, and pull base plate towards.

Before carrying out the installation or uninstalling base plate on DIN rail, it is strongly recommended to remove the devices.

Converter installation on the base plate

When input, outputs and power supply wiring is done, transmitter can be installed on its base plate. Please verify :

- that transmitter is in the right position and insert transmitter in base plate slot until box touches base plate.

CAUTION

Before any device extraction from its base plate, it is essential to unlock box by pressing on the blue button on the top of the box.

For 22,5mm width case wiring is done with terminals distributed in 2 ranges of 3 terminals located from 1 to 6, at the top; and in 2 range of 3 terminals located from 7 to 12, below.

For 45mm width case wiring is done with terminals distributed in 2 ranges of 6 terminals from 13 to 18 and 1 to 6 and, located at the top; and in 2 range of 6 terminals from 19 to 24 and 7 to 12 located below.

CONFORMITES INTERNATIONALES / INTERNATIONAL CONFORMITY

TESTS ENVIRONNEMENTAUX	ENVIRONMENTAL TESTING	
Froid Chaleur sèche Chaleur humide, essais continus Vibrations sinusoïdales Variation de température Chocs Secousses Indice de protection (Code IP)	Cold Dry heat Damp heat steady state Sinusoidal vibrations Change of temperature Chock Bump Protection degrees (IP code)	IEC 60068 - 2 - 1 IEC 60068 - 2 - 2 IEC 60068 - 2 - 78 IEC 60068 - 2 - 6 IEC 60068 - 2 - 14 IEC 60068 - 2 - 27 IEC 60068 - 2 - 29 IEC 60529
MESURE DE PROCESS INDUSTRIEL	INDUSTRIAL PROCESS MEASUREMENT	
Conditions climatiques Alimentation Influences mécaniques	Climatic conditions Power supply Technical influences	IEC 60654 - 1 IEC 60654 - 2 IEC 60654 - 3
COMPATIBILITE ELECTROMAGNETIQUE	ELECTROMAGNETIC COMPATIBILITY	
Emissions rayonnées Perturbations discontinues Emissions de courant harmonique Fluctuations de tension Immunité aux décharges électrostatiques(Contact) Immunités aux décharges électrostatiques(Air) Immunités aux champs électromagn. rayonnés Immunités aux transitoires électriques rapides Immunités aux ondes de choc Immunités aux radios fréquences conduites Immunités au champ magnéti.à fréquence réseau Immunités au champ magnéti.impulsionnel Immunités aux creux et variations de tension Immunités aux ondes oscillatoires amorties Rigidité diélectrique	Radio frequency disturbance Requirement for household appliances Limits for harmonic current emissions Limitations of voltage exchange Electrostatic discharge immunity test(Contact) Electrostatic discharge immunity test (Air) Electromagnetic field immunity test Electrical fast transient / burst immunity test Surge immunity test Immunity to conducted disturbances Power frequency magnetic test Pulse magnetic immunity test Short interrupt.and voltage variations immunity Oscillatory waves immunity test Dielectric strength	EN 55011 Class(e) A EN 55014 EN 61000 - 3 - 2 EN 61000 - 3 - 3 IEC 61000 - 4 - 2 4KV IEC 61000 - 4 - 2 8KV IEC 61000 - 4 - 3 10V/m IEC 61000 - 4 - 4 4KV IEC 61000 - 4 - 5 3KV IEC 61000 - 4 - 6 IEC 61000 - 4 - 8 30A/m IEC 61000 - 4 - 9 1000A/m IEC 61000 - 4 - 11 IEC 61000 - 4 - 12 3KV IEC 60255 - 5 2.5KV - 50Hz
CIRCUITS IMPRIMES (PCBS)	PRINTED CIRCUITS BOARD (PCBS)	
Vernis de protection Tropicalisation Circuit multicouches rigides	Foil side varnish protection Tropicalisation Rigid multilayer printed boards	UL 94V0 Vernis UV IEC 62326 - 4

EOLIS 3000

REFERENCES AVEC ECRAN GRAPHIQUE WITH GRAPHIC DISPLAY	ENTREE COURANT TENSION PT100 2 FILS ALIMENTATION CAPTEUR INPUT CURRENT VOLTAGE 2 WIRES PT100 SENSOR POWER SUPPLY	SORTIE 1 /OUTPUT 1	SORTIE 2 / OUTPUT 2	AUTRES SORTIES OTHER OUTPUTS			LARGEUR BOITIER CASE WIDTH		REFERENCES SANS ECRAN GRAPHIQUE WITHOUT GRAPHIC DISPLAY
		COURANT OU TENSION CURRENT OR VOLTAGE	COURANT OU TENSION CURRENT OR VOLTAGE	2 RELAIS 2 RELAYS	4 RELAIS 4 RELAYS	RS485 & USB	22.5mm	45mm	
EOLIS 3000P0	●					●	●		EOLIS 3000T0
EOLIS 3000P2	●	●	●			●	●		EOLIS 3000T2
EOLIS 3200P0	●			●		●		●	EOLIS 3200T0
EOLIS 3200P2	●	●	●	●		●		●	EOLIS 3200T2
EOLIS 3400P0	●				●	●		●	EOLIS 3400T0
EOLIS 3400P2	●	●	●		●	●		●	EOLIS 3400T2

CARACTERISTIQUES D'ENTREE / INPUT CHARACTERISTICS

COURANT (continu)	0/20mA ; 4/20mA De 0mA à 22mA	CURRENT (DC)	0/20mA ; 4/20mA From 0mA to 22mA
Echelles standards :		Standard scales :	
Echelle réglable :		Adjustable scale :	
TENSION (continue)	0/100mV ; 0/10V De 0 à 110mV - De 0V à 11V	VOLTAGE (DC)	0/100mV ; 0/10V From 0 to 110mV - From 0V to 11V
Echelles standards :		Standard scales :	
Echelles réglables :		Adjustable scale :	
PT 100 2 FILS	-210°C /850°C décalage de début et de fin d'échelle.	2 WIRES PT 100	-210°C /850°C down and full scale setting
Echelle standard :		Standard scales :	
Echelle réglable :		Adjustable scale :	
ALIMENTATION CAPTEUR		SENSOR POWER SUPPLY	
Capteur 2 fils :	24V - 26mA max	2 wires sensor :	24V - 26mA max

CARACTERISTIQUES D'ENTREE / INPUT CHARACTERISTICS

SORTIE 1 COURANT	0/20mA ; 4/20mA - De 0 à 20mA	OUTPUT 1 CURRENT	0/20mA ; 4/20mA - From 0 to 20mA
SORTIE 1 TENSION	0/10V - De 0 à 10V	OUTPUT 1 VOLTAGE	0/10V - From 0 to 10V
SORTIE 2 COURANT	0/20mA ; 4/20mA - De 0 à 20mA	OUTPUT 2 CURRENT	0/20mA ; 4/20mA - From 0 to 20mA
SORTIE 2 TENSION	0/10V - De 0 à 10V	OUTPUT 2 VOLTAGE	0/10V - From 0 to 10V
COMMUNICATION	USB isolée sortie en Face Avant USB RS 485 Modbus isolée sur BASELINE	COMMUNICATION	USB output on USB front socket RS 485 Modbus isolated on BASELINE
SORTIE RELAIS	2RT 4T	RELAY OUTPUT	2 C/O 4 N/O

CARACTERISTIQUES TECHNIQUES / TECHNICAL CHARACTERISTICS

IMPEDANCE D'ENTREE : ENTREE 1 ET 2		INPUT IMPEDENCE : INPUT 1 AND 2	
Entrée courant	4,75Ω	Current input	4,75Ω
Entrée tension	> 10 MΩ	Voltage input	> 10 MΩ
Entrée PT100 :	Courant : 0,3mA	PT100 input	Current : 0,3mA
IMPEDANCE DE SORTIE : SORTIE 1 ET 2		OUTPUT IMPEDENCE : OUTPUT 1 AND 2	
Sortie courant	< 950Ω	Current output	< 950Ω
Sortie tension	> 1kΩ	Voltage output	> 1kΩ
SORTIE RELAIS		RELAY OUTPUT	
Relais	1RT ou 1T : 2A/250Vac 1R sur demande	Relay	1C/O or 1N/O : 2A/250Vac 1 N/C on request
CARACTERISTIQUES GENERALES		GENERAL CHARACTERISTICS	
Classe de Précision	0.1	Precision class	0.1
Conversion analogique/numérique d'entrée	24 bits	Analogue/digital input conversion	24 bits
Conversion numérique/analogique de sortie	16 bits	Digital /analogue output conversion	16 bits
Temps de réponse	< 180ms	Response time	< 180ms
Dérive thermique	< 50ppm	Thermal drift	< 50ppm
Ondulation résiduelle sortie courant	< 20μA	Residual ripple Current output	< 20μA
Ondulation résiduelle sortie tension	< 10mV	Residual ripple Voltage output	< 10mV
Temps de réponse RS485	mode manuel : 300ms mode automate : 40ms typique, 70ms max		

ISOLEMENT

Alimentation / Entrée 1 / Entrée 2	5000Vdc - 3750Vac, 50Hz, 1mn
Alimentation / Sortie 1 / Sortie 2	5000Vdc - 3750Vac, 50Hz, 1mn
Entrée 1 / Sortie 1 / Sortie 2	5000Vdc - 3750Vac, 50Hz, 1mn
Entrée 2 / Sortie 1 / Sortie 2	5000Vdc - 3750Vac, 50Hz, 1mn
Entrée 1 / Entrée 2	5000Vdc - 3750Vac, 50Hz, 1mn
Sortie 1 / Sortie 2	5000Vdc - 3750Vac, 50Hz, 1mn
Entrée 1 - Entrée 2 /Communication	3500Vdc - 2500Vac, 50Hz, 1mn
Sortie 1 - Sortie 2 /Communication	3500Vdc - 2500Vac, 50Hz, 1mn

SOURCE AUXILIAIRE

Alimentation universelle	20Vdc /370Vdc & 80Vac /256Vac
Option	20Vac /60Vac

CONSUMPTION

Consommation maximale	< 4VA
-----------------------	-------

TEMPERATURE

Température de fonctionnement	-10°C / +60°C
Température de stockage	-25°C / +80°C

PROTECTION BOITIER

IP20

BOITIER

Polyamide noir auto extinguable
V0

ISOLATION

Power supply / Input 1 / Input 2	5000Vdc - 3750Vac, 50Hz, 1mn
Power supply / Output 1 / Output 2	5000Vdc - 3750Vac, 50Hz, 1mn
Input 1 / Output 1 / Output 2	5000Vdc - 3750Vac, 50Hz, 1mn
Input 2 / Output 1 / Output 2	5000Vdc - 3750Vac, 50Hz, 1mn
Input 1 / Input 2	5000Vdc - 3750Vac, 50Hz, 1mn
Output 1 / Output 2	5000Vdc - 3750Vac, 50Hz, 1mn
Input 1 - Input 2 / Communication	3500Vdc - 2500Vac, 50Hz, 1mn
Output 1 - Output 2 / Communication	3500Vdc - 2500Vac, 50Hz, 1mn

POWER SUPPLY

Universal power supply	20Vdc /370Vdc & 80Vac /256Vac
Option	20Vac /60Vac

CONSUMPTION

Maximum consumption	< 4VA
---------------------	-------

TEMPERATURE

Operating temperature	-10°C / +60°C
Storage temperature	-25°C / +80°C

PROTECTION INDEX

IP20

CASE

Black self-extinguishable UL V0

FONCTIONS / FUNCTIONS

AFFICHAGE

Affichage par écran graphique LCD (selon version).

VISUALISATION DES ENTREES

L'affichage graphique permet de visualiser la ou les entrées en valeur physique et en valeur programmée.

VISUALISATION DES SORTIES

L'affichage graphique permet de visualiser les sorties, en valeur physique et pourcentage, il permet aussi de visualiser l'état des relais.

PROGRAMMATION

Programmation par JOYSTICK 5 positions en face avant et par USB en face avant avec le logiciel gratuit SETLINE. (selon version)

ENTREE VOIE 1

Courant ; Tension ; PT100 2 fils - La voie 1 est isolée et indépendante de la voie 2.

ENTREE VOIE 2

Courant ; Tension ; PT100 2 fils - La voie 2 est isolée et indépendante de la voie 1.

MODE CALCUL

Entrée 3 = a x Entrée 1 + b x Entrée 2 (Convertisseur équivalent à 3 entrées)

OFFSET

Réglage de l'OFFSET d'entrée sur tous type d'entrée.

TARAGE

Fonction tarage uniquement pour entrée process.

FONCTION PILOTE

La fonction Pilote permet d'agir sur les sorties analogiques et sur les sorties relais indépendamment des valeurs mesurées par l'entrée. La fonction Pilote est activée soit par la liaison numérique (RS485 ou USB), soit par le joystick en face avant. Par cette fonction, le convertisseur devient une interface Entrée/Sortie.

AFFECTATION DES SORTIES

Affectation des sorties analogiques indépendamment pour chacune des voies, soit des entrées, soit du pilotage numérique.

AFFECTATION DES RELAIS

Affectation des relais indépendamment pour chacune des voies, soit des entrées, soit du pilotage numérique.

LIMITATION DES SORTIES

Possibilité de limitation de la valeur des sorties - Limitation Haute et Limitation Basse.

MEMORISATION

Possibilité de mémorisation de la dernière valeur mesurée en cas d'anomalie.

ACQUITEMENT DES ALARMES

Indépendant pour chacune des alarmes.

MEMORISATION DES ALARMES

Indépendante pour chacune des alarmes.

DISPLAY

LCD graphic screen display (according to references)

INPUTS DISPLAY

LCD graphic screen enables to display, the inputs in physical or programmed value.

OUTPUTS DISPLAY

LCD graphic screen enables to display outputs, in physical value or in percent, it also displays alarms status.

PROGRAMMATION

Programmation with 5 ways JOYSTICK on front face and the free software S E T L I N E.

INPUT CHANNEL 1

Current; Voltage; 2 Wires PT100; Channel 1 is isolated and independent from channel 2

INPUT CHANNEL 2

Current; Voltage; 2 Wires PT100; Channel 2 is isolated and independent from channel 1

CALCULATION MODE

Input 3 = a x Input 1 + b x Input 2 (Converter equals to 3 inputs).

OFFSET

Input OFFSET settings for all types of inputs.

TARE SETTING

Tare function on process inputs.

PILOTE FUNCTION

Pilote function allows action concerning analogue, relays, digital, outputs (RS485 & USB) and the display separately from the input and without disconnecting input or outputs. Pilote function can be activated either on communication (RS485 or USB) or with front face joystick. Using this function the transducer becomes an nput/output interface.

OUTPUTS ASSIGN

Analogue outputs can be separately assigned to each channel.

RELAY ASSIGN

Relays outputs can be separately assigned to each channel.

OUTPUTS LIMIT

Open the possibility of outputs limitation - High Limitation or Low Limitation.

MEMORISATION

Open the possibility to memorise the last measured value in case of error.

ALARMS RESET

Separately on each alarm.

ALARMS MEMORISATION

Separately on each alarm.

USB

Communication en Face Avant permettant de se connecter à une prise USB d'un PC, pour une programmation via le logiciel S E T L I N E.

MAPPING

Mapping des adresses modbus, permettant de choisir sa propre adresse des variables et un gain significatif sur le temps de réponse.

BUS NUMERIQUE

Accès au bus numérique par la prise USB (pour une utilisation d' EOLIS sur BASELINE multivoie.)

ENTREE /SORTIE DECENTRALISEE

L'utilisation simultanée du bus numérique et du mode Pilote fait d' EOLIS une double interface ENTREE/SORTIE décentralisée. Il est possible que des entrées TOR soient réalisées au moyen de l' EOLIS 0040T0.

FACTEUR D'ECHELLE EN ENTREE

Permet un effet loupe sur chacune des entrées soit en manuel soit en automatique.

FACTEUR D'ECHELLE EN SORTIE

Permet un effet loupe sur chacune des sorties et sur l'affichage.

MEMOIRE MINI/MAXI

Mémorisation de la valeur maximale et minimale de la mesure pour chacune des voies d'entrée.

SECURITE CAPTEUR

Traduit la rupture capteur sur l'affichage, sur les sorties numériques, sur les sorties analogiques (en saisissant une valeur de repli) et sur les sorties relais. Indépendante pour chacune des sorties.

LINEARISATION EN 100 POINTS

La linéarisation en 100 points (libre choix pour chacun des points), permet de créer une fonction de sortie par segmentation du signal de chacune des voies d'entrée.

RACINE CARRE

La ou les sorties sont la racine carré de chacune des voies d'entrée.

SEUILS

Mode simple ou mode bande, avec sécurité positive ou négative. Réglage des seuils, de l'hystérésis et de la tempo (indépendante à la montée ou à la descente). Accès directs aux seuils. Mémorisation et acquittement d'alarme.

AUTRES FONCTIONS

Cut OFF ; Résolution ; Virgule ; Filtrage ; Réglage du contraste ; Mode de programmation, Extinction de l'affichage ; Verrouillage du joystick.

COMMUNICATION

Tous les convertisseurs ont une sortie numérique bidirectionnelle RS485 Modbus.

Il est donc possible de récupérer les mesures et de les transmettre en numérique, ainsi que de configurer et de piloter le convertisseur. Cette sortie numérique est doublée avec la prise USB en face avant.

USB

USB front face socket enables to connect with PC for a very simple device configuration via S E T L I N E software.

MAPPING

Modbus address mapping enables to choose your own parameter address and decrease response time.

DIGITAL BUS

Digital bus access through USB socket (when EOLIS is plugged on multichannel wiring bases)

REMOTE INPUT/OUTPUT

Digital output and pilote mode simultaneously used allow EOLIS to become a double remote input/output interface. It is possible to create AON input with an EOLIS 0040T0

INPUT SCALE FACTOR

Enables to provide a magnifying effect on input in manual or in automatic calibration.

OUTPUT SCALE FACTOR

Enables to provide a magnifying effect on outputs and display.

MINI / MAXI MEMORY

Maxi and mini measurement value memorizing for each channel.

SAFETY SENSOR

Shows sensor break display, on digital output on analog output(s) (by entering drop out value), and on relays outputs, independent for each output.

100 POINTS LINEARIZATION

100 points linearization (free choice for each point) allows to create an output function by input signal segmentation.

SQUARE ROOT

Output(s) is/are the square root of input.

THRESHOLDS

Simple mode or band-mode with positive or negative safety. Threshold, hysteresis and temporization adjustment (separately from the rise or the fall). Direct access to the thresholds. Alarm memorizing and alarm deleting.

OTHER FUNCTIONS

Cut OFF ; Résolution ; Comma ; Filtering ; Contrast setting ; Programming mode, Display light off ; Joystick lock.

COMMUNICATION

Each convertor has a bidirectional digital output : RS485 Modbus.

So it is possible to recover measurements and to send them in digital, but it is also possible to configurate and to drive the transmitter. This digital output is double over with USB socket on front face.

CABLAGE D'ENTREE / INPUT WIRING

VOIE 1 / CHANNEL 1

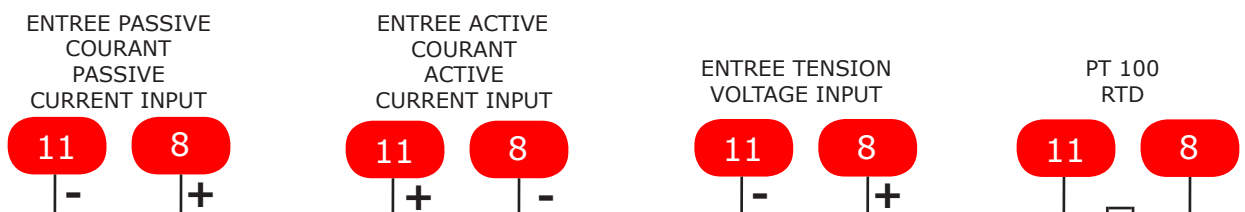

VOIE 2 / CHANNEL 2

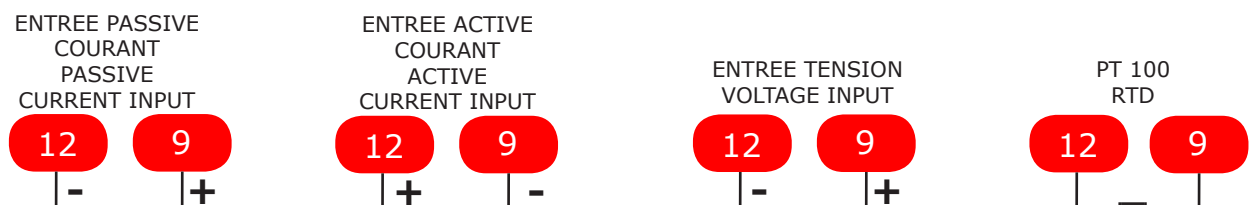

VOIE 1 CHAN1	SWITCH D'ENTREE INPUT SWITCH	1	2	3	4
OFF ON ↓ ●	I=mA	●			●
	U-<10V				●
	PT100		●		●
	Alimentation Capteur Sensor supply	●		●	

VOIE 2 CHAN2	SWITCH D'ENTREE INPUT SWITCH	1	2	3	4
OFF ON ↓ ●	I=mA	●			●
	U-<10V				●
	PT100		●		●
	Alimentation Capteur Sensor supply	●		●	

CABLAGE DE SORTIE / OUTPUT WIRING

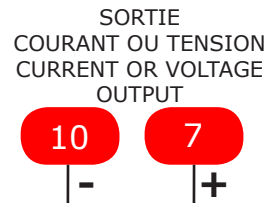
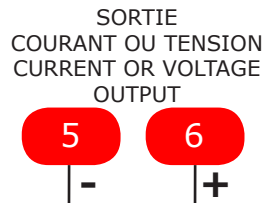

SORTIE 2 RELAIS
2 RELAYS OUTPUT

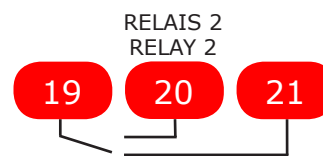
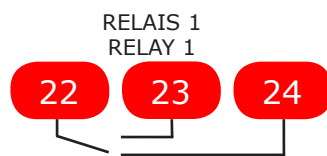

SORTIE 4 RELAIS
4 RELAYS OUTPUT

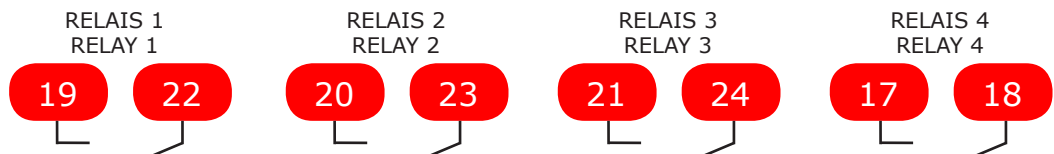

AUTRES CABLAGES / OTHERS WIRING

AUXILIAIRE
POWER SUPPLY

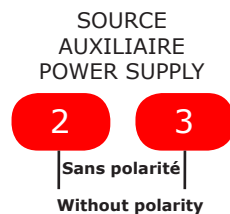

COMMUNICATION

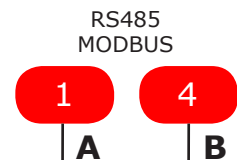

FACE AVANT / FRONT FACE EOLIS 3000P

En face avant :

- 1) Un écran LCD qui permet d'afficher:
 - Des entrées en valeur réelle ou en valeur programmée.
 - Des sorties en valeur programmée ou en pourcentage.
 - Etat des alarmes.
- 2) Un JOYSTICK 5 directions qui permet la programmation.
- 3) Une prise USB en face avant permet une programmation simple par PC

On front face :

- 1) LCD graphic screen enables to display:
 - Inputs in real value or programmed value.
 - Outputs in programmed value or in percent.
 - Alarms status.
- 2) 5 ways JOYSTICK enables programming.
- 3) USB front face plug enables to connect with PC

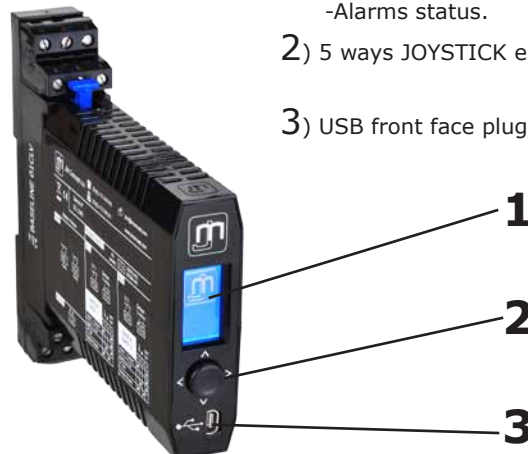

AFFICHAGE LCD/LCD DISPLAY

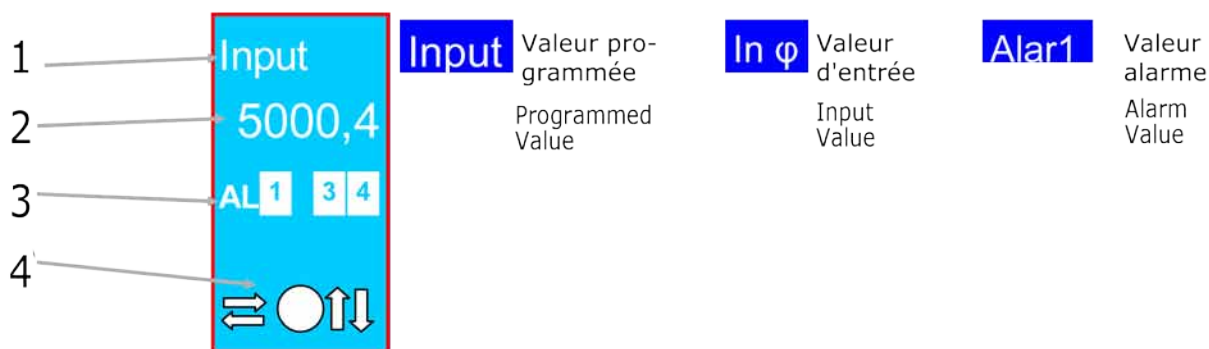

L'écran LCD en mode mesure permet d'afficher:

- 1) Type de valeur affichée :programmée, entrée, alarme, valeurs.
- 2) Valeur affichée
- 3) Etat des alarmes
- 4) JOYSTICK 5 directions utilisables



POUSSER permet d'entrer en mode programmation

HAUT et BAS permet d'accéder à d'autre mode d'affichage

DROITE et GAUCHE permet d'accéder à d'autre mode d'affichage



PUSH enables to enter in programming mode

UP and DOWN enable to access to other display mode

RIGHT and LEFT enable to access to other display mode

LCD graphic screen in measuring mode enables to display:

- 1) Displayed type value :programmed, input,alarm value.
- 2) Displayed value
- 3) Alarms status
- 4) 5 ways JOYSTICK usable

GLOSSAIRE / GLOSSARY

Rupture capteur (ruPtr)

En cas de rupture capteur, le message (ruPtr) s'affiche en clignotant. La rupture capteur ne peut être que sur les entrées process dont le début de l'échelle est supérieur à 0 (4-20mA, 1-5 V, 2-10 V), sur les entrées potentiométriques, et sur les entrées température.

Dépassement de capacité d'affichage (UnderFlow-----) (OverFlow-----)

En cas de dépassement de capacité d'affichage, Le message (OverFlow-----) apparaît pour un signal supérieur à la fin d'échelle.

Le message (UnderFlow-----) apparaît pour un signal inférieur au début d'échelle.

Calibre SPEC

Lors de la programmation des entrées process ou température, il est possible de zoomer sur une partie du signal afin de dilater l'affichage ou le signal de sortie.

CUT OFF (Cut)

La fonction "Cut off" s'applique à l'affichage des signaux de process et de potentiomètre, et est destinée à considérer comme valeur égale à 0 toutes valeurs inférieures au seuil de Cut off programmé.

Square root (rOOt)

En mode « rOOt », la racine carrée(appliquée à l'affichage et aux sorties) est calculée en fonction de l'entrée exprimée en pourcentage.

En mode φ

En mode d'affichage « Input φ », l'affichage montre des valeurs d'entrée (exemple : Ohms(RTD) ou mV (Thermocouple) pour entrée température.

Tarage et offset

Réglage de l'OFFSET pour tous types d'entrées. Fonction tarage uniquement pour entrée process

Sensor break(ruPtr)

When the sensor breaks or is not correctly wired, message (ruPtr) displays in flashing mode.

Break sensor can only be detected on process inputs if the beginning scale is over 0 (4-20 mA, 1-5 V, 2-10 V),on potentiometer input, and on temperature inputs.

Display or measurement overflow (UnderFlow-----) (OverFlow-----)

In case of display or measurement overflow, The message (OverFlow-----) is for a signal above top scale. The message (UnderFlow-----) is for a signal below beginning scale.

SPEC scale

On process or temperature inputs, zooming is possible on one part of signal to enlarge display or output signal.

CUT OFF (Cut)

"Cut off" function is operating for process and potentiometer signals display, and must be considered as value equal to 0 all values under the programmed Cut off threshold.

Square root (rOOt)

In « rOOt »mode , square root (applied to display & outputs) is done with input given in percentage.

In φ

In « Input φ » display mode, display shows input values(example : Ohms(RTD) or mV(Thermocouple)for temperature input.

Tare and offset

OFFSET setting for all inputs type except temperature. TARE setting for weighting use.

PROGRAMMATION / PROGRAMMING

Le principe de programmation est celui des menus déroulants dans lesquels il suffit de faire défiler les fonctions disponibles jusqu'à l'affichage de celle recherchée, et de valider ce choix pour passer à l'étape suivante.

Le défilement peut se faire dans les 2 sens.

En cours de programmation, un ou plusieurs appuis sur la touche permet de revenir en mesure.

En cours de programmation, si aucune touche n'est activée pendant une minute, l'appareil revient en phase mesure automatiquement.

Programming principle is scrolling menus in which available functions are scrolling until chosen function display, and then validating this choice to go to next stage.

Scrolling can be done in two directions.

During programming, pressing key enables to come back to measurement mode.

During the programming, if no key is activated during one minute, the device comes back in measurement mode.

PROGRAMMATION AVANT UTILISATION PROGRAMMATION BEFORE USING

La séquence à respecter pour effectuer une bonne programmation est la suivante :

- Programmation de l'affichage et de l'entrée (Page 14 à 24)
Mode, Type, Echelle, Affichage, Résolution, Fonction pour entrées process et potentiomètre, filtre numérique, Cut-off.

- Programmation des sorties :

- Sorties Analogiques
- Sorties Relais

- Analogiques (Calibre, début et fin d'échelle, sécurité, limite) (Page 25)

- Relais (led, relais, type d'alarme, point décimal, hystérésis, temporisation, rupture, mémorisation)

- Programmation de la communication

Respect the following sequence to do the right programming :

- Input and display programming (Page 14 to 24)
Mode, Type, Scale, Display, resolution, function for process and potentiometer inputs, digital filter, Cut-off.

- Outputs programming

- Analogue outputs
- Relay outputs

- Analog (Scale, beginning and full scale, Safety, Limit) (Page 25)

- Relays (Led, Relay, Alarme type, Set Point, Hysteresis, Delay, Rupt, Memorisation)(Page 26 to 28)

-Communication programming

MENU PRINCIPAL / MAIN MENU

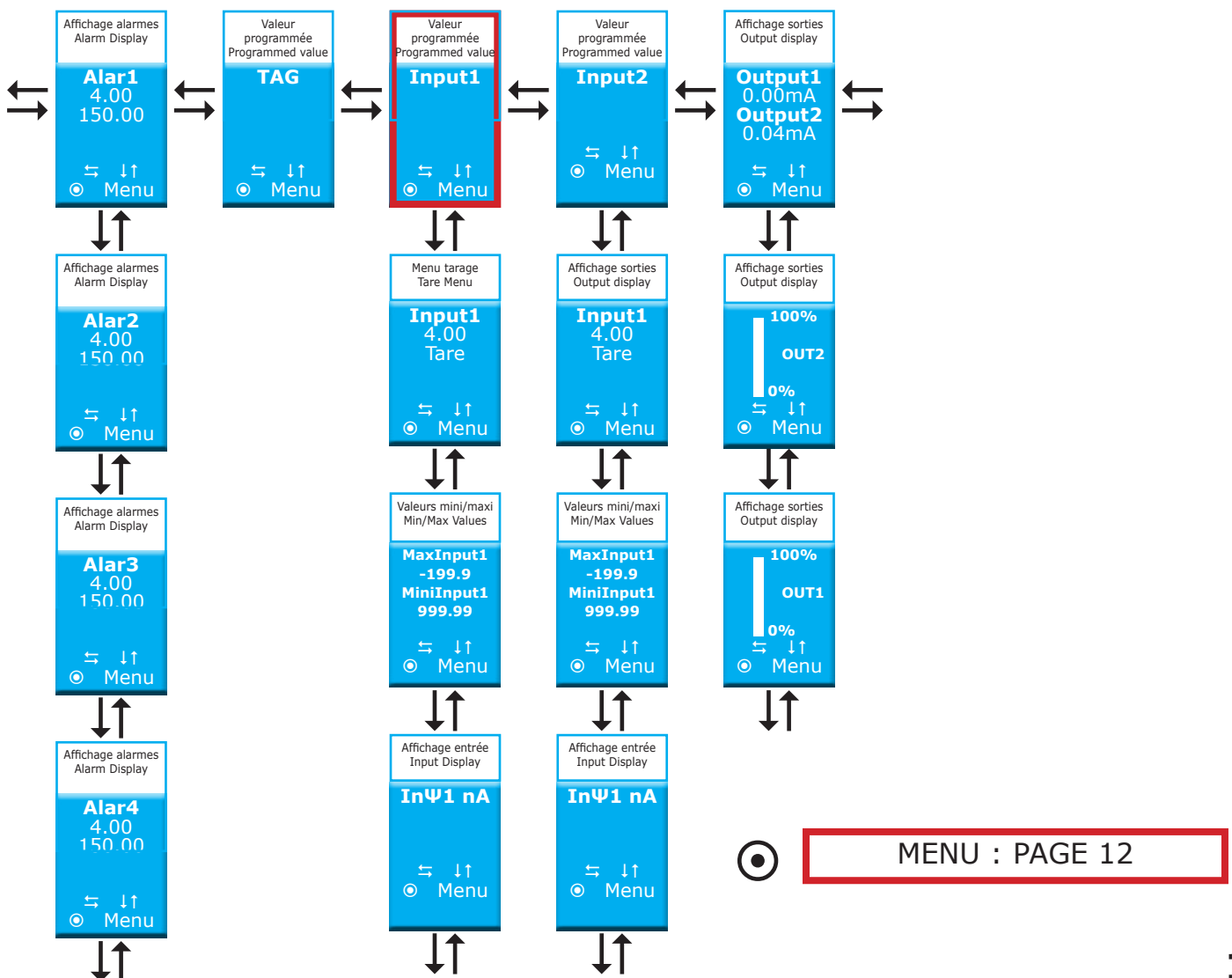

MENU CONFIGURATION / SETTING MENU

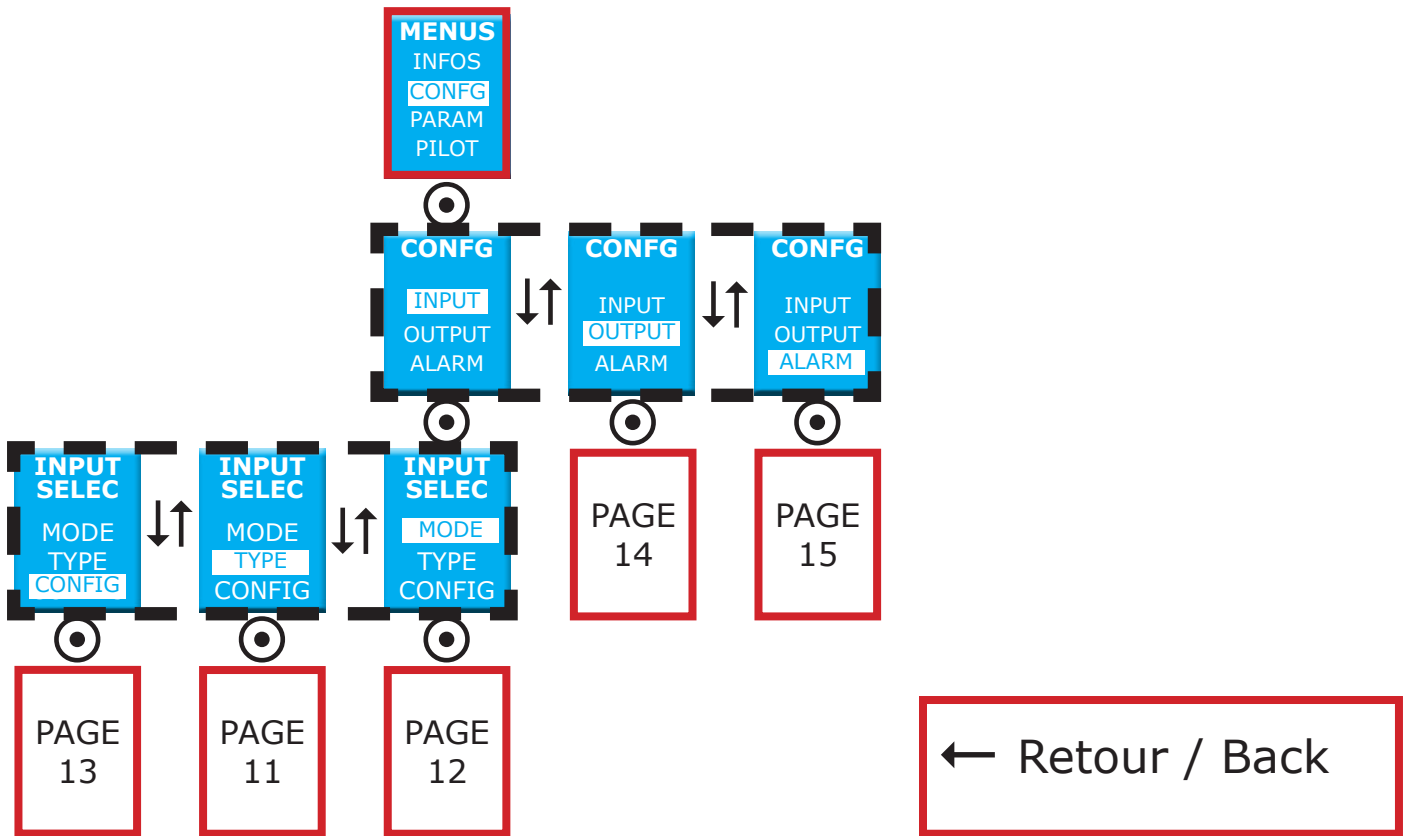

TYPE D'ENTREE/ INPUT TYPE

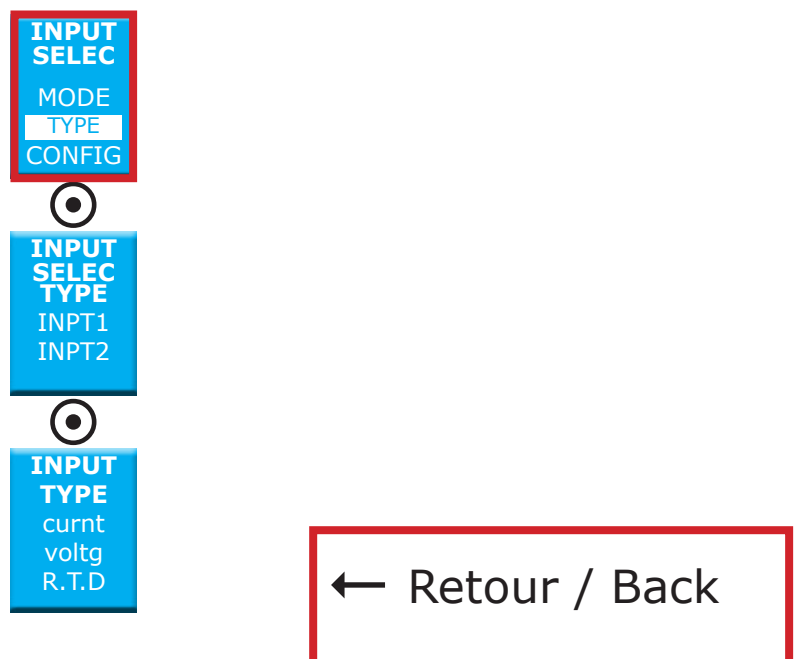

MODE D'ENTREE / INPUT MODE

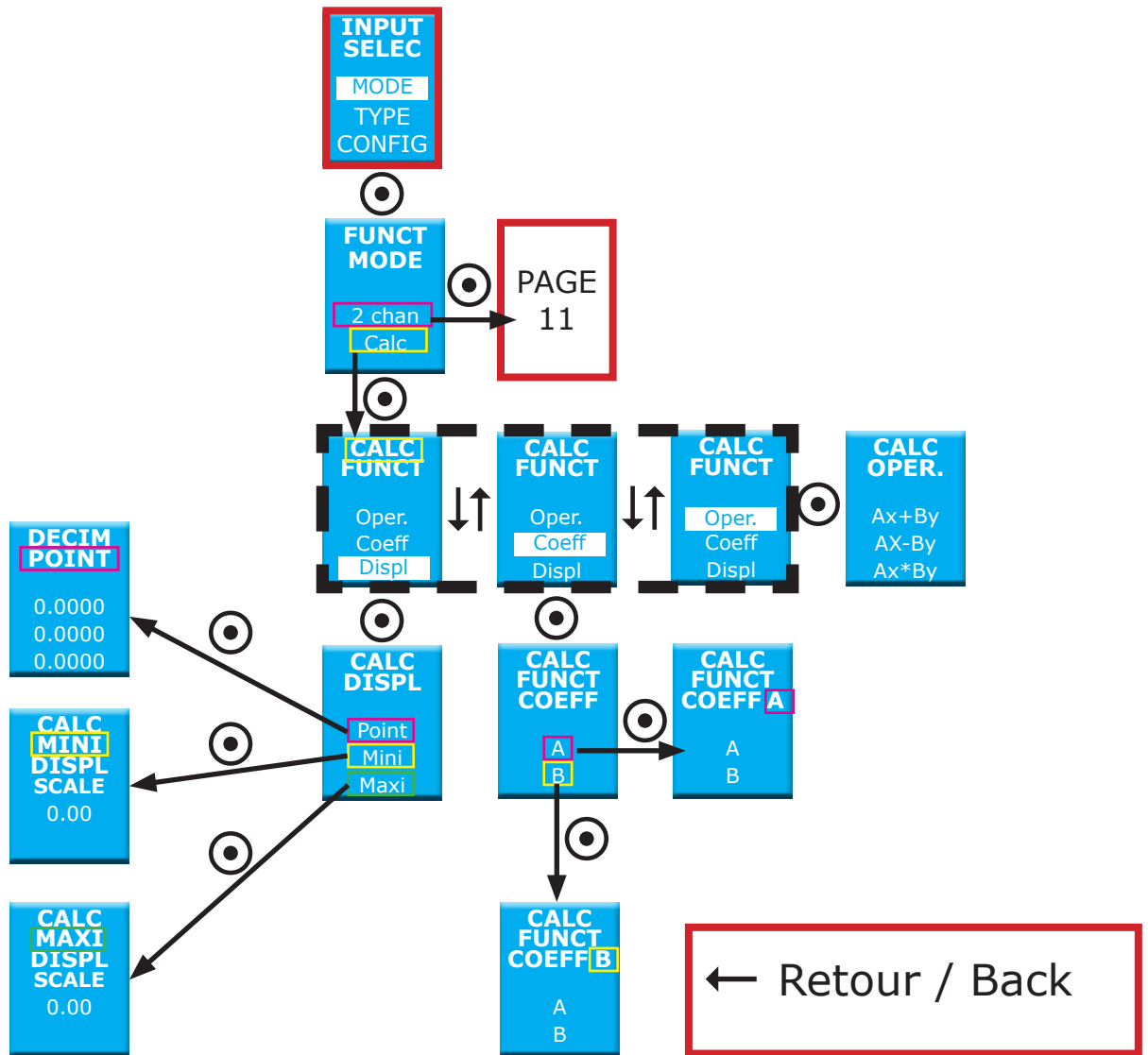

CONFIGURATION D'ENTREE/ INPUT SETTINGS

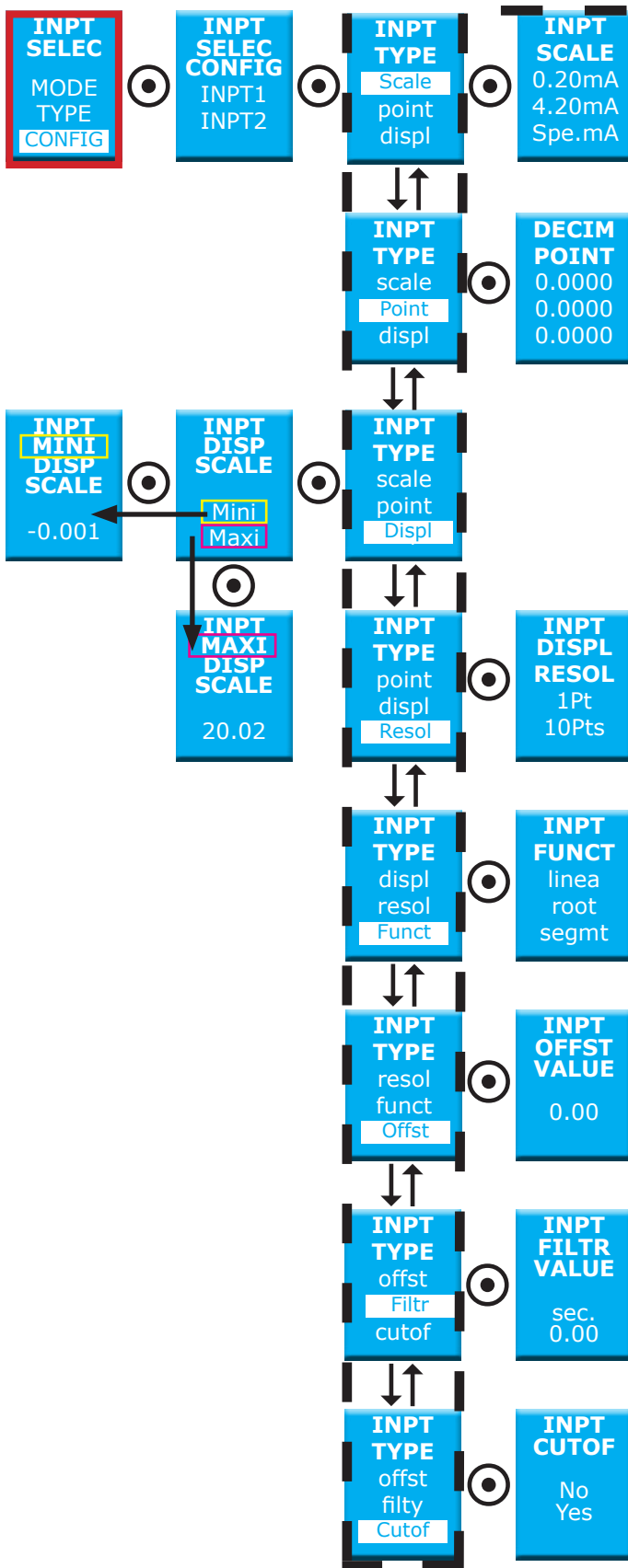

← Retour / Back

CONFIGURATION SORTIES / OUTPUTS SETTING

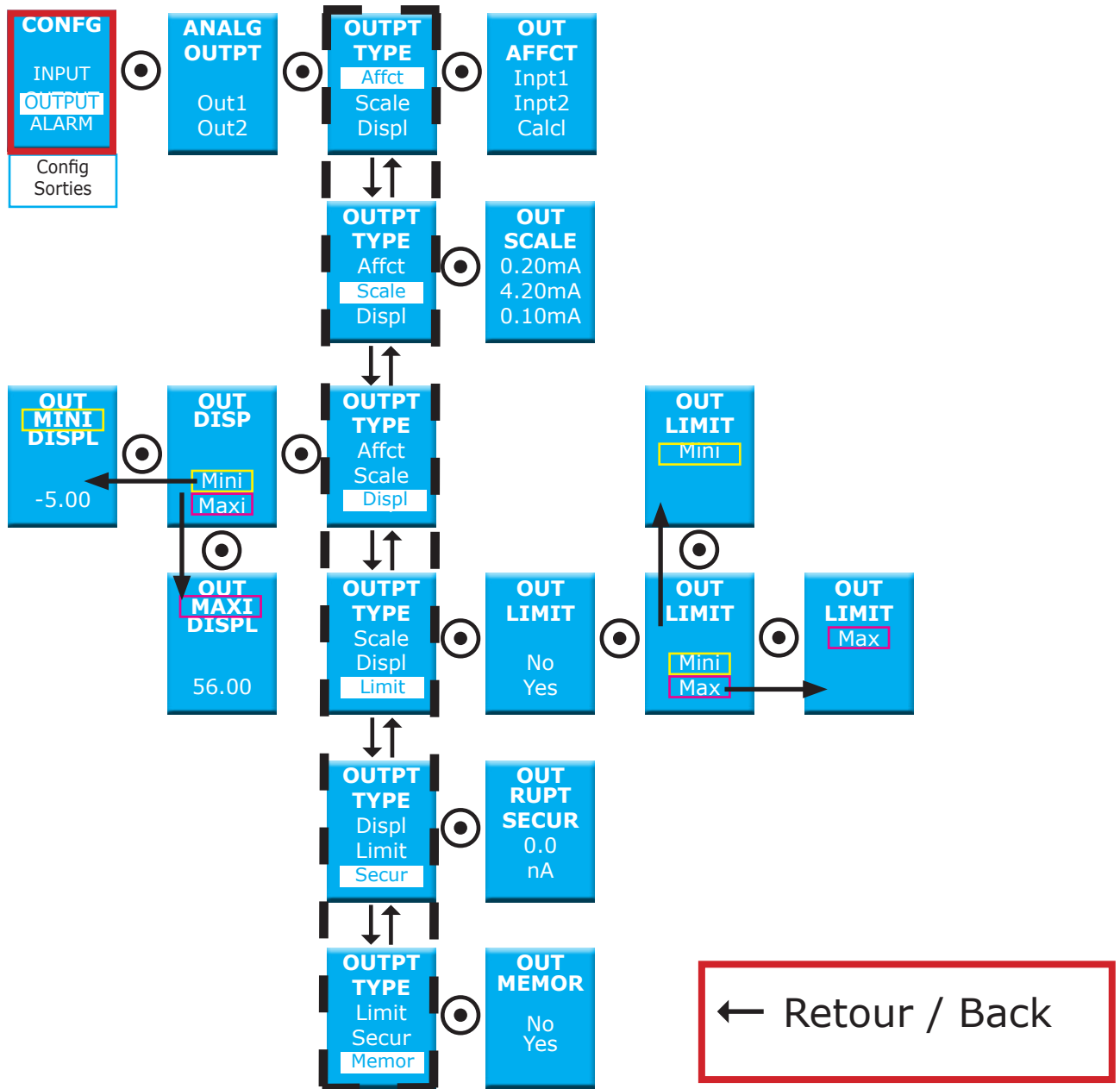

MENU ALARMES / ALARM MENU

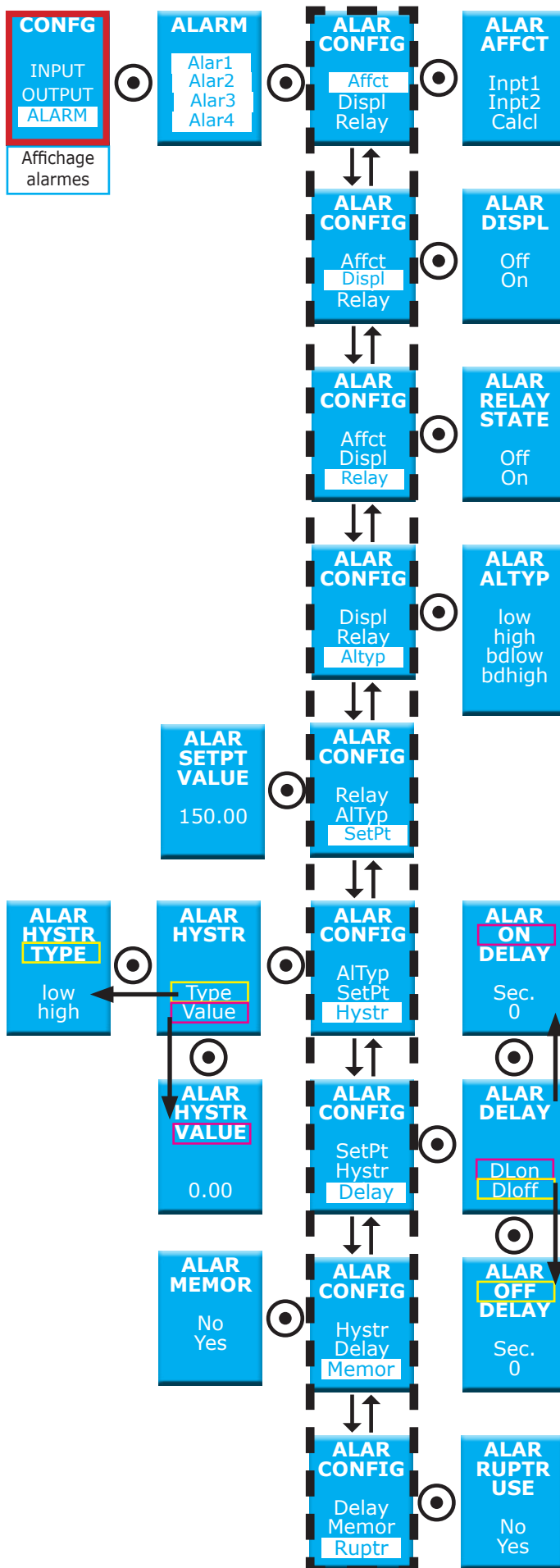

← Retour / Back

MENU PARAMETRAGE / SETTING MENU

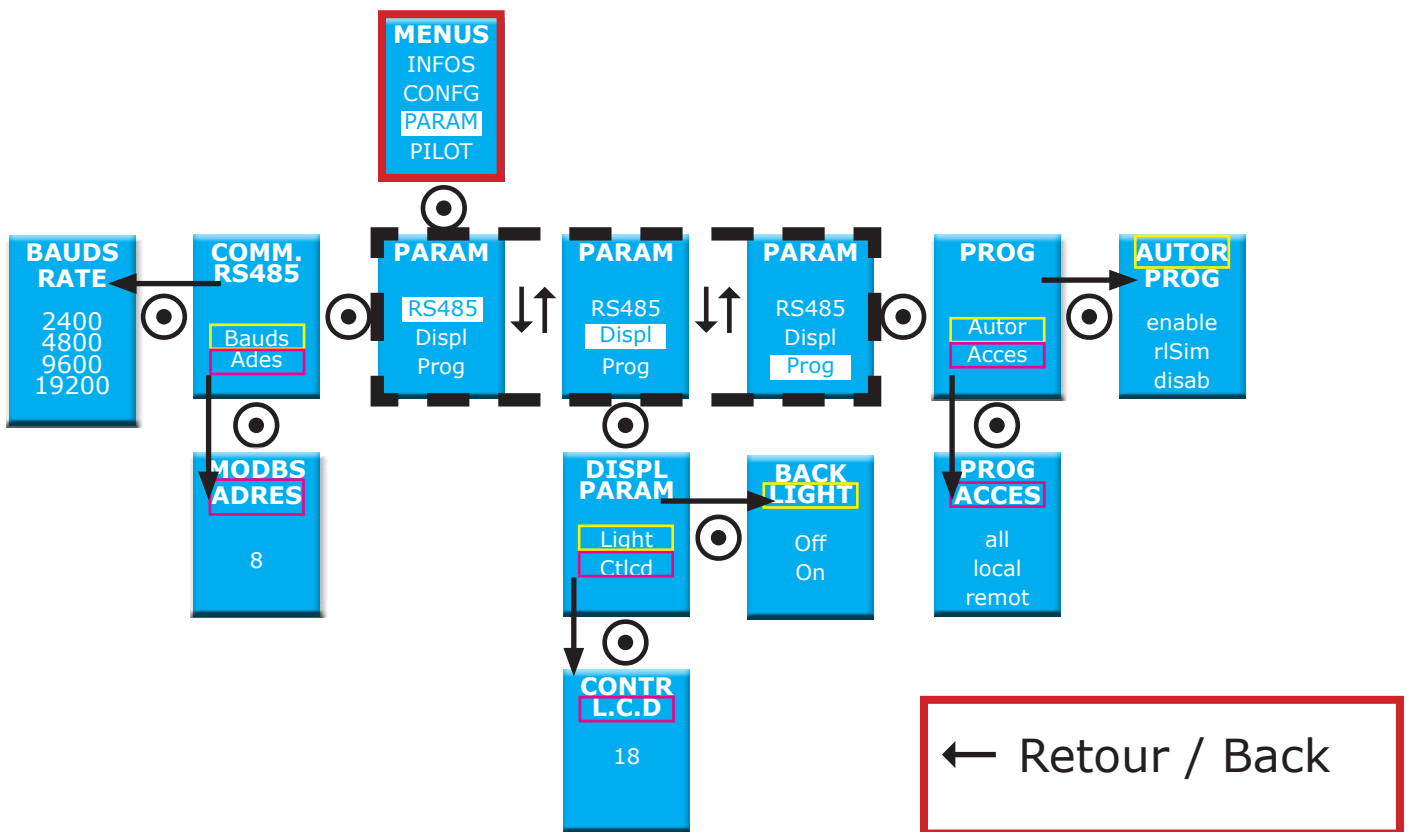

MENU PILOTE / PILOT MENU

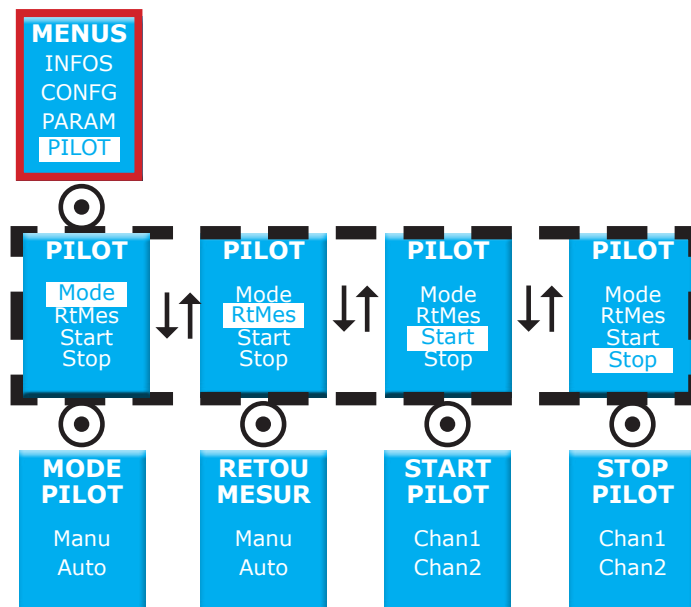

Distribué par :



Contact :
hvssystem@hvssystem.com

Tél : 0326824929
Fax : 0326851908

Siège social :
2 rue René Laennec
51500 Taissy
France

www.hvssystem.com