

Codeurs sans roulement

Incremental encoder with optical sensing

Axe creux traversant $\varnothing 65$ à $\varnothing 120$ mm, Résolution 250...4000 pas

HG 18, HG 22

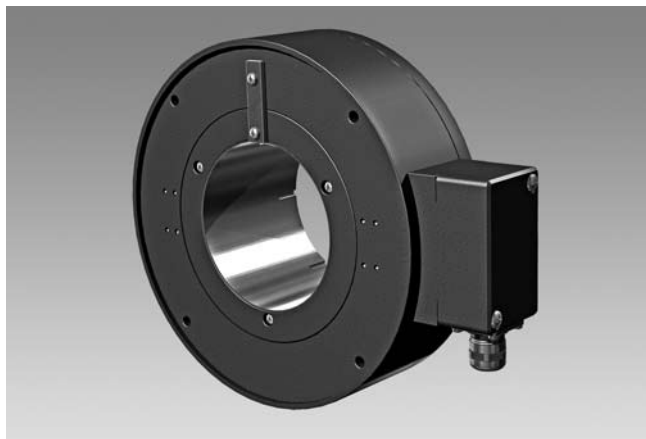

HG 18

Caractéristiques électriques

Alimentation	5 VDC ± 5 % 9...26 VDC
Courant de service à vide	≤ 100 mA
Mode de déphasage	$90^\circ \pm 20^\circ$
Période	40...60 %
Signal de référence	Top zéro, largeur 90°
Principe de détection	Optique
Fréq. de commutation	≤ 120 kHz
Signaux de sortie	K1, K2, K0 + compléments
Etage de sortie	TTL (RS422) HTL (power line driver)
Choc	DIN EN 61000-6-2
Emission	DIN EN 61000-6-4

HG 18

Résolution (imp/tour)	250...2500
-----------------------	------------

HG 22

Résolution (imp/tour)	720...4000
-----------------------	------------

Points forts

- Large axial and radial displacement of the shaft permitted
- Fit for high operating speed
- Robuste et sans usure
- Résolution max. 4000 impulsions
- Etage de sortie TTL et alimentation 9...26 VDC
- Logic level HTL with power line driver

Option

- Electrical connection with flange socket and mating connector
- Redundant sensing for compensating radial runout possible (version M)

Caractéristiques mécaniques

Vitesse de rotation	≤ 10000 t/min
Matière	Boîtier : aluminium
Température d'utilisation	$-30...+70$ °C
Tolérance axiale	$-0,5...1,5$ mm (avec zéro impulsion) $-0,5...2,5$ mm (sans zéro impulsion)
Tolérance radiale	$\pm 0,05$ mm (avec zéro impulsion) $\pm 0,2$ mm (sans zéro impulsion)
Raccordement	Boîte à bornes
Conformité	Conforme CE

HG 18

Boîtier	$\varnothing 186$ mm
Axe	$\varnothing 65...85$ mm traversant
Classe de protection DIN EN 60529	IP 54
Moment d'inertie	$21,2$ kgcm ²
Poids	$4,2$ kg

HG 22

Boîtier	$\varnothing 227$ mm
Axe	$\varnothing 90...120$ mm traversant
Classe de protection DIN EN 60529	IP 44
Moment d'inertie	$67,3$ kgcm ²
Poids	$5,8$ kg

Codeurs sans roulement

Incremental encoder with optical sensing

Axe creux traversant $\varnothing 65$ à $\varnothing 120$ mm, Résolution 250...4000 pas

HG 18, HG 22

Signaux de sortie

at positive direction of rotation

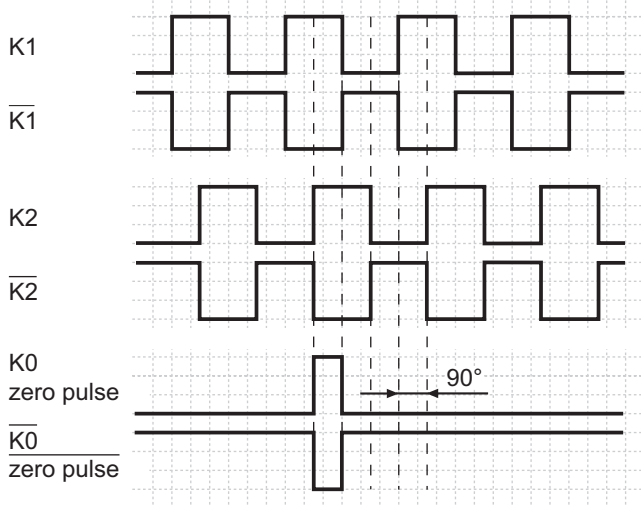

Raccordement

View A - Connecting terminal in terminal box

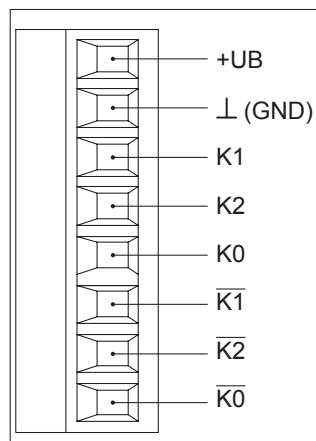

View B - Option: Flange socket, male contacts, clockwise

Male	Assignment
Pin 1	$\overline{K2}$ (K2 inv.)
Pin 2	n.c.
Pin 3	K0 (zero pulse)
Pin 4	$\overline{K0}$ (zero pulse inv.)
Pin 5	K1
Pin 6	$\overline{K1}$ (K1 inv.)
Pin 7	n.c.
Pin 8	K2
Pin 9	n.c.
Pin 10	GND
Pin 11	n.c.
Pin 12	+UB

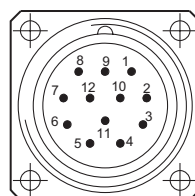

Distribué par :



2 rue René Laennec 51500 Taissy France
Fax: 03 26 85 19 08, Tel : 03 26 82 49 29

Email : hvssystem@hvssystem.com
Site web : www.hvssystem.com

Codeurs sans roulement

Incremental encoder with optical sensing

Axe creux traversant $\varnothing 65$ à $\varnothing 120$ mm, Résolution 250...4000 pas

HG 18, HG 22

Dimension

HG 18

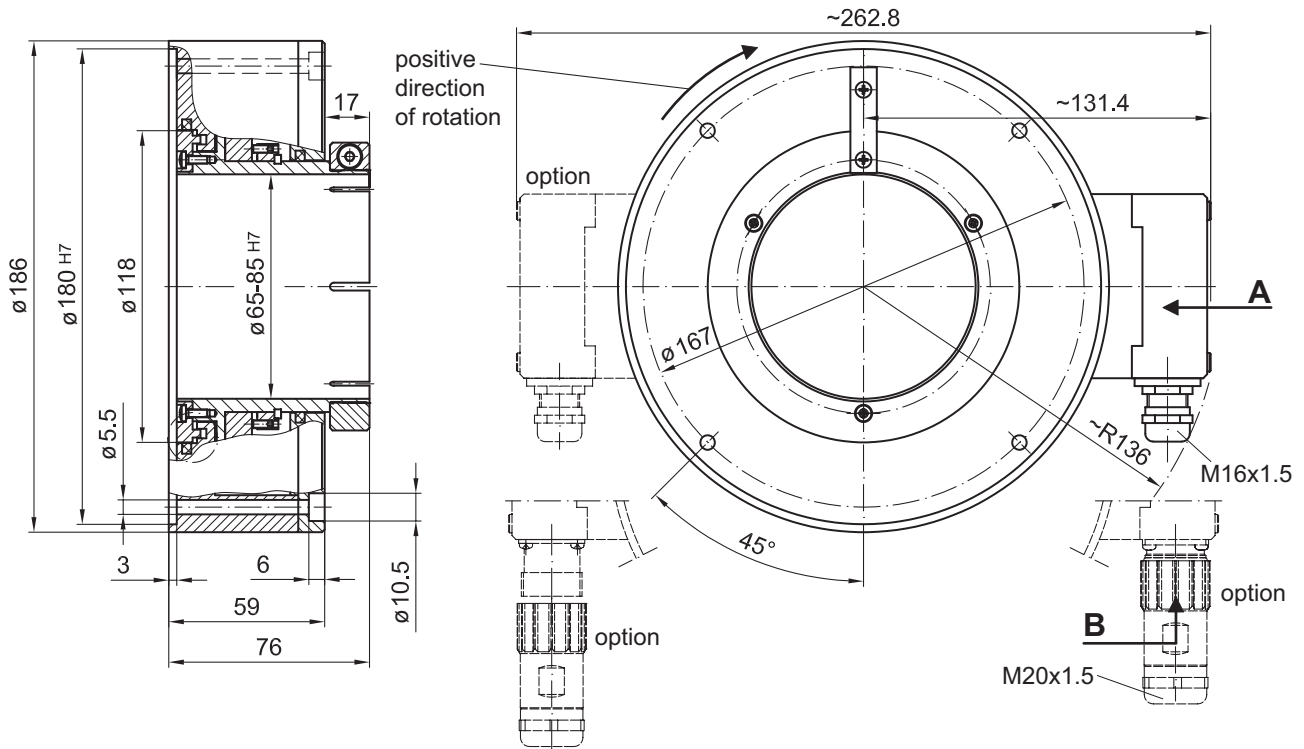

HG 22

