

Unités de positionnement

Moteur CC Brushless

Saisie de position multitours en valeur absolue, CANopen

MSIA 68 Réducteur à engrenages parallèles CANopen

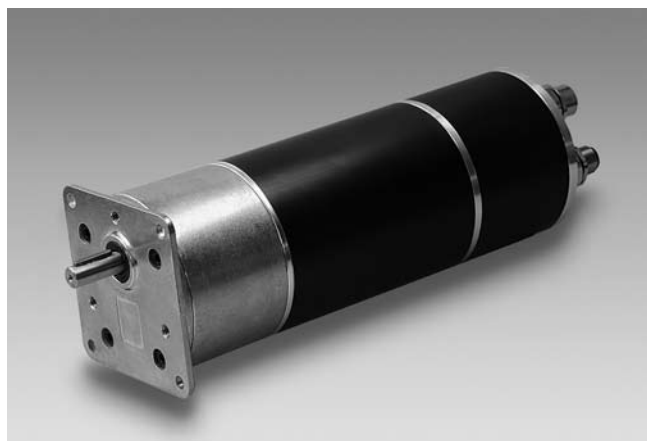

MSIA 68 avec réducteur à engrenages parallèles, axial

Caractéristiques électriques

Alimentation	24 VDC \pm 10 %
Courant	\leq 14 A
Courant nominal	5,5 A
Courant à l'enclenchement	Courant de charge condensateur 1500 μ F
Courant de service en attente typ.	\leq 100 mA
Temps d'initialisation	\leq 1000 ms mise sous tension
Résolution de positionnement moteur	0,02 °
Précision de positionnement moteur	\pm 1 °
Reproductibilité moteur	0,3 °
Nombre de tours	262144 / 18 bits
Commutation	Sinus
Tension de coupure	\leq 11,5 V
Résistance terminale	Externe (voir Accessoires)
Régulateur	Régulateur 4Q intégré
Principe de détection	Magnétique
Nombre de paires de pôles	2 = 4 points
Protection contre les courts-circuits	Electronique du bus
Protection dépassement température	112 °C à consommation max.
Choc	DIN EN 61000-6-2
Emission	DIN EN 61000-6-4

Points forts

- Unité de positionnement avec reducteur à engrenages parallèle
- CANopen
- Moteur CC Brushless
- Saisie de position multitours en valeur absolue
- Puissance de sortie nominale 80 W
- 4 entrées programmables
- Blocs de données de course programmables
- Alimentation séparée communication/puissance

Option

- Frein de retenue

Caractéristiques mécaniques

Boîtier	\varnothing 69 mm
Vitesse de rotation	\leq 4200 t/min
Vitesse nominale	3900 t/min
Puissance de sortie nominale	92 W
Couple nominal	0,225 Nm
Couple	\leq 0,68 Nm
Durée de vie	20000 h (sans réducteur)
Classe de protection DIN EN 60529	IP 54 IP 65 (prise femelle D-SUB)
Température ambiante	-15...+40 °C
Classe d'isolation	B (+130 °C, DIN EN 60034-1)
Moment d'inertie	588 gcm ²
Raccordement	Embase mâle
Pas d'incrémentation	2...4
Résistance	DIN EN 60068-2-6 vibration DIN EN 60068-2-27 choc
Irréversibilité sans courant	$<$ 0,02 Nm
Usinage de l'arbre	Lisse et rond (sans réducteur); Clavette (avec réducteur)
Matière	Boîtier : aluminium et zinc coulé sous pression
S1 Service continu	DIN EN 60034-1
S3 Service intermittent périodique	Durée d'enclenchement 25 %, Durée de la partie 1 min
Indication	Données nominales à la température ambiante de +40 °C pour moteur sans réducteur. Durée de fonctionnement pour facteur de service = 1

Unités de positionnement

Moteur CC Brushless

Saisie de position multitours en valeur absolue, CANopen

MSIA 68 Réducteur à engrenages parallèles CANopen

Courbe caractéristique de charge moteur sans réducteur

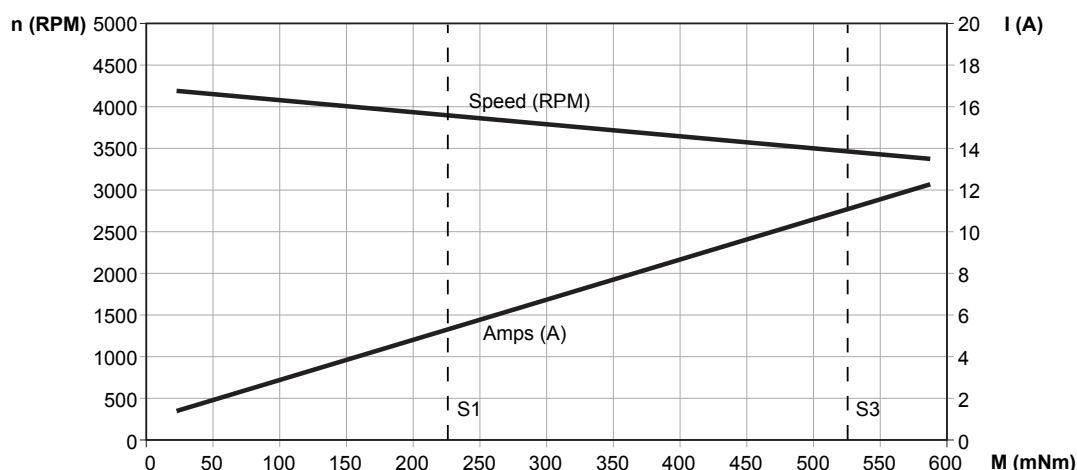

Raccordement

Connecteur – Sub-D, 9 points

Borne	Signaux	Désignation
1	+VsE	+24 VDC alimentation électr.
2	Input 1	Entrée programmable
3	Input 2	Entrée programmable
4	Input 3	Entrée programmable
5	Input 4	Entrée programmable
6	0 VME	0 VDC alimentation moteur/électr.
7	0 VME	0 VDC alimentation moteur/électr.
8	+VsM	+24 VDC alimentation moteur
9	+VsM	+24 VDC alimentation moteur
	Blindage	Boîtier

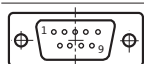

Connecteur mâle/femelle – M12, 5 points, A-codifié

Borne	Signaux	Désignation
1	n.c.	–
2	n.c.	–
3	CAN_GND	CAN Ground
4	CAN_H	Bus à dominance HIGH
5	CAN_L	Bus à dominance LOW
	Blindage	Boîtier

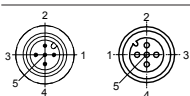

Caractéristiques - Communication

Interface de sortie	CANopen
Etage de sortie	Réseau CAN au standard ISO / DIS 11898
Profil	CANopen CiA DS 301 V4.02, DSP 305 V1.0, DSP 402 V2.0
Echange cyclique des données	PDO
Surveillance des noeuds	Node Guarding, Life Guarding, Heartbeat
Fréquence d'horloge	10...1000 kbit/s
Séparation galvanique Bus	Oui
Entrées	4 programmable numériquement
Fréquence de commutation Entrées	<500 Hz
Interrupteurs de réglage	Adresse du bus et taux de transmission en Baud réglables manuellement
Compensation de potentiel	Raccordement par vis séparé
LED Diagnostic	Intégrée dans le boîtier
Mode de fonctionnement	Service de positionnement régulé, Service en régulation de vitesse, Référencer, Blocs de données de course
Fonction Diagnostic	Contrôle de la température Erreur de position Auto test
Logiciel de programmation	Oui
Réglage par défaut	50 kbit/s, Noeud ID 1

Distribué par :



2 rue René Laennec 51500 Taissy France
Fax: 03 26 85 19 08, Tel : 03 26 82 49 29

Email : hvssystem@hvssystem.com
Site web : www.hvssystem.com

Unités de positionnement

Moteur CC Brushless

Saisie de position multitours en valeur absolue, CANopen

MSIA 68 Réducteur à engrenages parallèles CANopen

Dimension

MSIA 68 sans réducteur raccordement axial

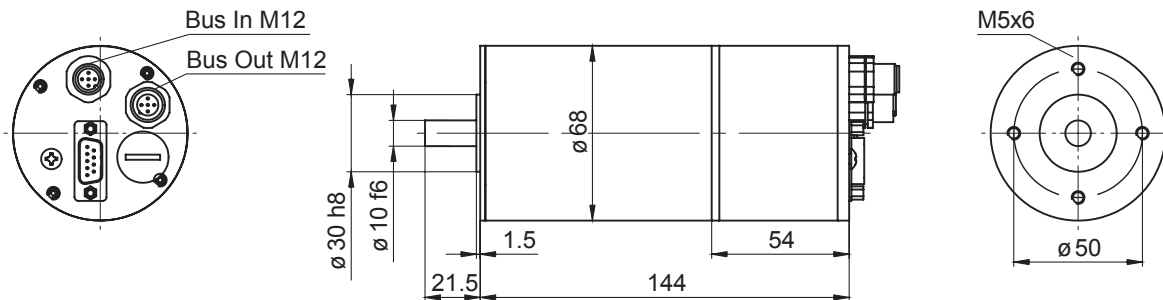

MSIA 68 sans réducteur raccordement radial

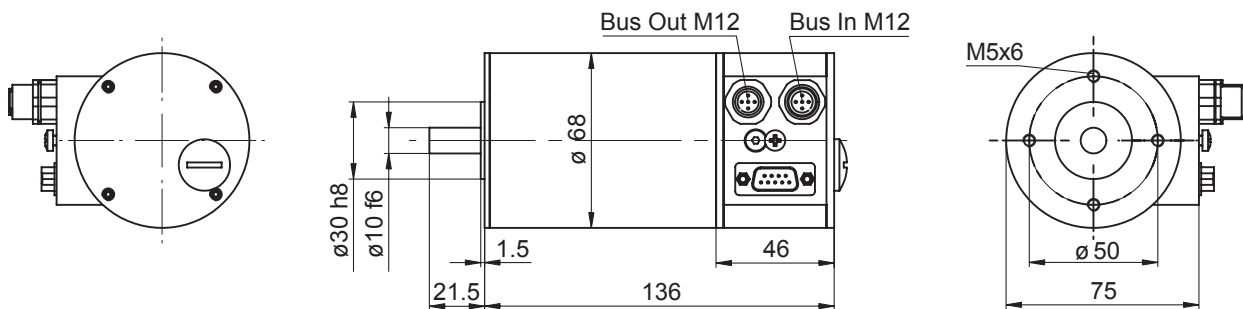

MSIA 68 réducteur à engrenages parallèles raccordement axial

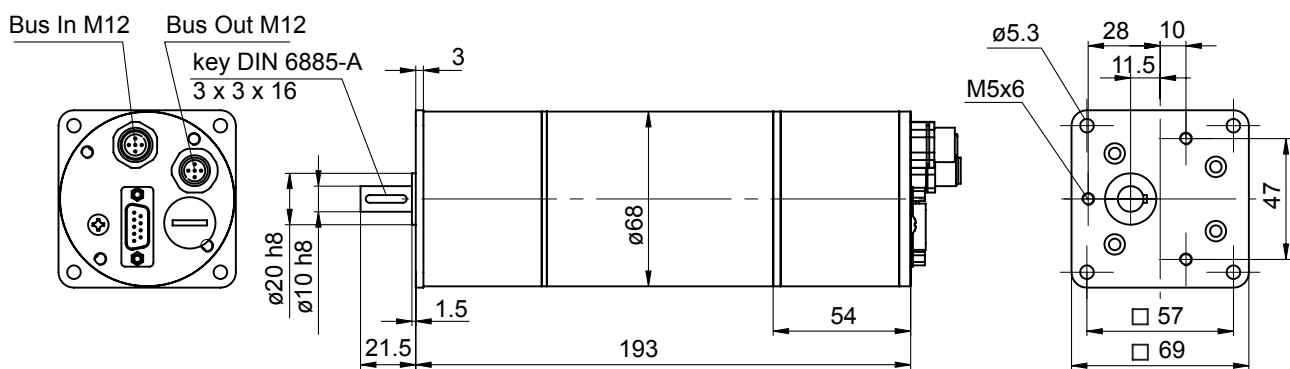

MSIA 68 réducteur à engrenages parallèles raccordement radial

